

**STOLL**



**NEXT  
GENERATION  
PROFILINE**

**VIENKĀRŠI. JAUDĪGS. UZTICAMS.  
JAUNĀS PAAUDZES VARŅI.  
JO LAUKSAIMNIECĪBA IR ĶAISLĪBA.**

Noteikti ievērojiet pareizo strāves izvietošanu pret uz traktora uzstādīto konsoli,  
kā arī informāciju montāžas pamācības punktos (...)



**HOME**  
**OF QUALITY**





**PILNA**  
**JAUDA**  
**JAU NO**  
**PASA**  
**SĀKUMA**

# AUGSTĀKĀ VEIKTSPĒJA. MADE IN GERMANY.

Visā pasaulē vācu inženieru prasmes ir pazīstamas ar savu augsto kvalitāti, jau-  
du un uzticamību. Tāpēc visus STOLL frontālos iekrāvējus mēs esam izstrādājuši  
Vācijā, ņemot vērā tieši šīs vērtības. Tās apvieno modernāko tehniku ar inovatī-  
viem risinājumiem – tā ir mūsu prasība vācu augstākās kvalitātes produktam.

Piedzīvojiet STOLL ProfiLine Next Generation pilnīgo spēku. Apbrīnojami vis-  
labākie rādītāji visās jomās nodrošina augstāko kvalitāti gan celjspējas un  
pacelšanas augstuma, gan stabilitātes un kraušanas ātruma ziņā. Visbeidzot  
individuāli izvēlamie piederumi visai ProfiLine Next Generation sērijai ir perfekti  
pielāgoti Jūsu kā lauksaimnieka vai līgumuzņēmēja vēlmēm. Īsti profesionāļi  
profesionāļiem.

## PILNA JAUDA – MAKSIMĀLI STABILA KONSTRUKCIJA.

- ✓ ProfiLine FZ frontālie iekrāvēji ir izgatavoti no smalkgraudainā tērauda –  
Priekšrocības: visaugstākā stabilitāte ar maksimālu vērpes stingrību vi-  
enlaicīgi.
- ✓ Statnis ir izliekts no viena tērauda gabala – vadības stieņi ir uzstādīti hori-  
zontāli statnī. Visi hidrauliskie cauruļvadi atrodas labi aizsargātā, bet brīvi  
pieejamā vietā zem statņa.
- ✓ Visas šūpoles korpusa kinemātika, kas pielāgota mūsdienu traktoriem.  
Tādējādi tiek nodrošināta optimāla šūpoles novietojuma pozīcija, lai atslō-  
gotu priekšējo tiltu, un vislabākā iespējamā brīvā vieta stūrēšanas leņķim  
un tilta šūpoles trajektorijai.
- ✓ Lai izvairītos no saskaņā ar DIN 20066 regulāri nepieciešamās šļūteņu  
nomaiņas statņu zonā, šajā zonā mēs izmantojam nodilumizturīga tērauda  
hidraulikas caurules.

Mūsu inteligentā konstrukcija piedāvā Jums  
dažādu veidu komfortu – ekskluzīvi no STOLL.



## STOLL MONTĀŽAS DETALĀS – MAZĀKA SLODZE TRAKTORAM UN AUGSTA PRECIZITĀTE.

- ✓ Montāžas detaļas ir perfekti pielāgotas visiem pazīstamākajiem traktoriem – šim nolūkam katru traktora modeli STOLL konstruktori pielāgo individuāli.
- ✓ Priekšējās ass slodzes samazinājums, pateicoties montāžas detaļu optimālai pozicionēšanai vadītāja kabīnes tuvumā. Tādējādi visa frontālā iekrāvēja smaguma centrs tiek pārvietots uz traktora smaguma centru.
- ✓ Tāpēc priekšējā stikla atvēršana bieži vien ir iespējama tikai kopā ar STOLL montāžas detaļu.
- ✓ Pateicoties individuālai pielāgošanai traktoram, montāžas detaļas der kā uzlietas.



## Z-KINEMĀTIKA – VISLABĀKĀ REDZAMĪBA UN AUGSTA JAUDA.

- ✓ Mehāniskās paralēlās vadības stienī atrodas statņos – tas ir Z-kinemātikas pamats.
- ✓ Tas nodrošina brīvu redzamību operatoram. Netraucē detaļas virs statņa. Cita priekšrocība: frontālo iekrāvēju var arī uzmontēt tuvāk vadītāja kabīnei – rezultātā: pateicoties optimāli izvietotām montāžas detaļām, samazinās slodze uz traktoru.
- ✓ Frontālajiem iekrāvējiem ar Z-kinemātiku ir vēl lielāka celtspēja un atraušanas spēks. Nerodas celtspējas zudumi.

**1** Kustīgo detaļu gultņi ar platām ligzdām un no ārpuses viegli pieejamām eļļošanas vietām.

**TIKAI STOLL. VAIRĀK NAV IESPĒJAMS.**

- ✓ 40 mm tapas diametrs no lielākā līdz mazākajam iekrāvēja.
- ✓ 45 mm tapas diametrs Z-veida kinemātikas augšējā šarnīra punktā.
- ✓ 50 mm tapas diametrs aizmugurējā šarnīra šarnīra šarnīra griešanās punktā.

**2** Ātra montāža un demontāža tikai divās minūtēs, pateicoties pārbaudītajai STOLL iebraukšanas sistēmai.

**3** Visi hidrauliskie cauruļvadi atrodas zem statņa – labai aizsardzībai un brīvai redzamībai.

**4** Divkāršas darbības pacelšanas cilindri īpaši augstai pacelšanas jaudai.

**5** Z-kinemātika atbrīvo redzamību uz aprīkojumu un nodrošina vēl lielāku celtspēju.

**6** Šķērssiņa ir optimāli pozicionēta – vislabākajam skatam un priekšējo hidraulisko cauruļvadu aizsardzībai.

**7** Droša un uzticama novietošanas sistēma ar vieglu vadību – pavisam bez instrumentiem.

**8** Euro ātrās nomainīšanas rāmis aprīkojuma montāžai dažū sekunžu laikā ar pusautomātisku vai elektrohidraulisku bloķēšanu.





# MĒRAUKLA VISIEM FRONTĀLAJIEM IEKRĀVĒJIEM.

Augstākā kvalitāte pagalmā: lieli traktori ir ļoti populāri. Mēs STOLL, protams, arī piedāvājam tiem piemērotus frontālos iekrāvējus. Mūsu ProfiLine Next Generation modeļi droši iztur vissmagākos testus. Daudzpusīgais izmantojums ir leģendārs. Mēs pamatoti ar tiem lepojamies.

## PĀRLIECINOŠAS PRIEKŠROCĪBAS JUMS.

- ✓ Dažādie frontālo iekrāvēju modeļi perfekti der traktoriem no 50 līdz vairāk nekā 300 ZS.
- ✓ Labākās kvalitātes smalkgraudains tērauds frontālajam iekrāvētim ar augstu vērpes stingrību un stabilitāti.
- ✓ Iespaidīgi ir ļoti augstie celbspējas un pacelšanas augstuma rādītāji.
- ✓ Z-kinemātika un optimāla šķērssiijas pozicionēšana nodrošina vislabāko redzamību uz aprīkojumu.
- ✓ Apkopes darbos pietiek ar standarta uzgriežņu atslēgu, lai piekļūtu vadiem.
- ✓ Vislabākais aprīkojums ar opcionālām papildiespējām vēl efektīvākam darbam: Return-To-Level funkcija, ātrās iztukšošanas funkcija un papildiegrābšanas funkcija.
- ✓ Re-scooping sērija.
- ✓ Atkarībā no iekrāvēja modeļa ir pieejams ātrās nomaināmais rāmis citām savienošanas sistēmām – STOLL ir absolūti elastīgs.

Vislabākais sniegums celbspējas un pacelšanas augstuma ziņā. Maksimāli stabilitātes un kraušanas ātruma rādītāji. Ērta lietošana: ProfiLine Next Generation ir īpaši izstrādāts visām īstu profesionāļu vajadzībām.

**KLAK! GATAVS.**

**STOLL frontālo iekrāvēju var piemontēt un demontēt ar dažām roku kustībām. To nodrošina bez instrumentiem lietojamie balsti un ar spiedienu pievienojamais hidrauliskais savienojums.**

# **PAAUDZES BRĪNUMS. IEBRAUKŠANAS SISTĒMA.**



Jau vairāk nekā trīs gadu desmitus STOLL frontālos iekrāvējus var ērti piemontēt jūsu traktoram. Proti, ar Drive-In funkciju. STOLL iebraukšanas sistēma ir nepārtraukti attīstīta, optimizējot tās darbību. Labā ziņa: ar visiem uzlabojumiem jau 30 gadus nemainīgs paliek: iebraukšanas princips.

Jo mēs esam pārliecināti par priekšrocībām, ko tā Jums sniedz. Tikai tā arī Jūsu jaunais frontālais iekrāvējs perfekti pielāgojas mūsu pārbaudītajai konsolei. Šī sistēma mūsdienās ir frontālā iekrāvēja pamataprīkojums.

Uzticama un izmantota vairāk nekā 1/4 miljonus reižu. Turklāt tas ir STOLL izgudrojums. STOLL oriģināls. Iegūts vairākās paaudzēs.

## GATAVS DARBAM ĀTRĀK NEKĀ DIVĀS MINŪTĒS.



**1** Iebraucot frontālais iekrāvējs slīd uz montāžas detaļas, līdz sprostapa pieskaras vadslīdes augšējam galam.



**2** Ar Hydro-Fix visus hidrauliskos cauruļvadus var uzreiz pieslēgt traktoram. Frontālais iekrāvējs mazliet tiek pacelts, lai nofiksētu sprostapu vadslīdes satvērējāķi.



**3** Fiksācijas svira tiek nospiesta uz leju un frontālais iekrāvējs droši nofiksējas pie montāžas detaļas. Pēc tam frontālais iekrāvējs tiek pacelts tālāk.



**4** Balstus var pielocīt un atlocīt bez instrumentiem.





# OPTIMIZĒTA KINEMĀTIKA. BRĪVA REDZE.

## MODERNS DIZAINS UN VISAUGSTĀKĀ IESPĒJAMĀ KVALITĀTE.

Iekāpiet un sāciet darbu ar brīvu redzamību! Pārskatiet visu lauku vai zonu virs automašīnu jumtiem. Smalkgraudainā tērauda konstrukcija nodrošina īpaši modernu dizainu. Turklāt STOLL frontālajiem iekrāvējiem visi vadi un caurules ir izvietoti tā, ka tie neie robežo operatora redzamību: Mehāniskā paralēlā vadība – pateicoties Z-kinemātikai – atrodas statņa iekšpusē; Comfort-Drive hidroakumulators optimāli novietotā šķērssiņā.

### Operatora perfektai redzamībai ir izdevīgas priekšrocības:

Viņš redz visu, kas notiek apkārt traktoram. Viņš var strādāt vēl precīzāk un vieglāk. Precizitāte, pateicoties drošībai.

Pateicoties izcilajam smalkgraudainajam tēraudam, mūsu šarnīrs pārsteidz ar savu moderno dizainu. Raksturiezīme: augstākā kvalitāte un optimāla redzamība no vislabākās pozīcijas.

Pilnīgi brīva redzamība!

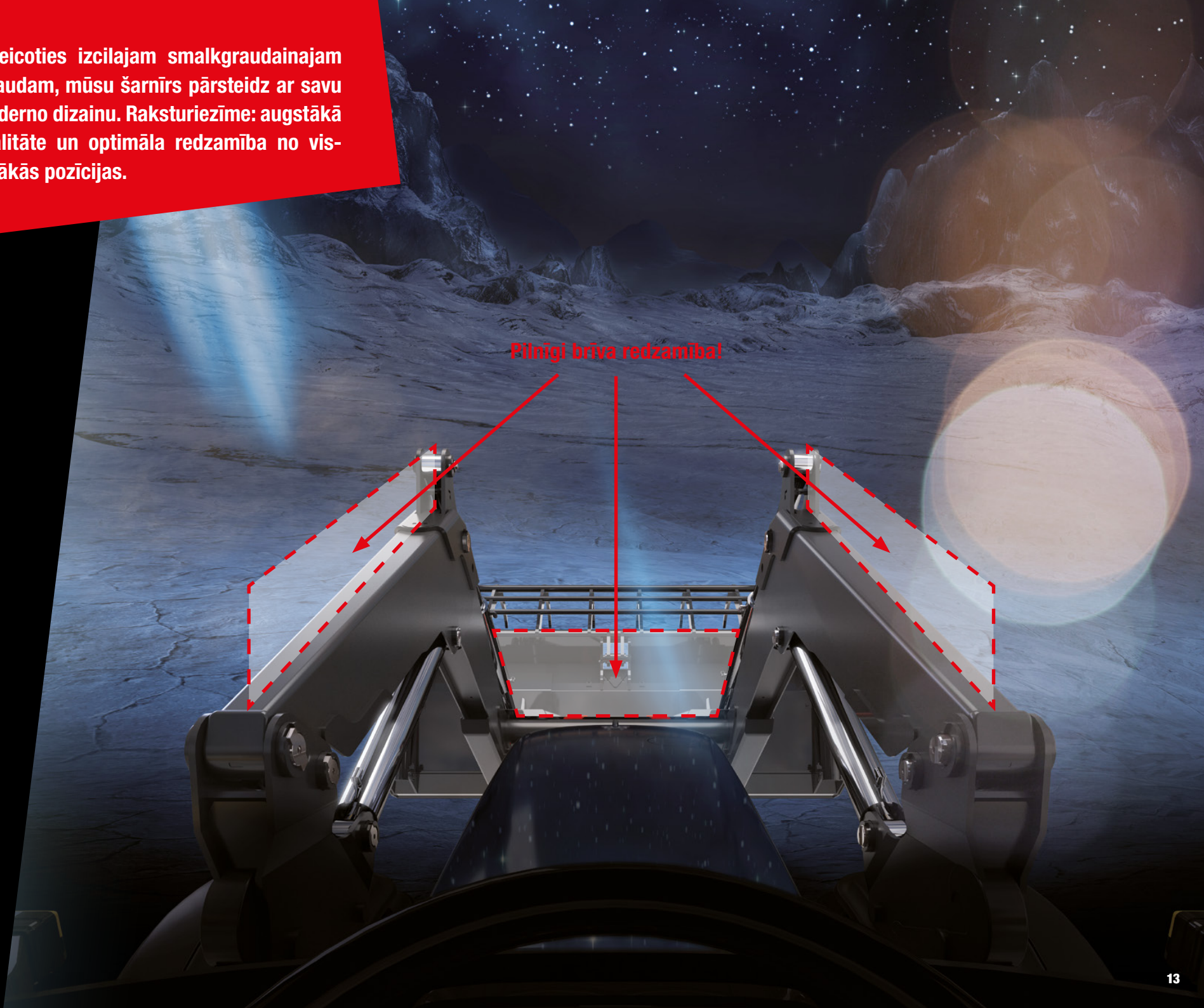

# STIPRINA MUGURU.

## MIERĪGA BRAUKŠANA ARĪ PA NELĪDZENU RELJEFU – PATEICOTIES MŪSU AMORTIZĀCIJAS SISTĒMAI COMFORT-DRIVE.

- ✔ Gan pa ceļiem, gan uz lauka: visur, kur zeme ir nelīdzena, Comfort-Drive to bez pūlēm amortizēs.
- ✔ Šī piederumu funkcija samazina iekrāvēja un aprīkojuma triecienus – pluss: tiek saudzēts transportlīdzeklis. Pateicīga ir arī operatora mugura.
- ✔ Noderīgi zināt: Tā kā hidrauliskais akumulators, ko izmanto šim nolūkam, ir uzstādīts šūpoles šķērscaurulē, nav vizuālu šķēršļu no ārējām daļām. Redzamība nav ierobežota.
- ✔ Secinājumi: Comfort-Drive ir STOLL augstākā līmeņa risinājums.

## ŠĀDI DARBOJAS COMFORT-DRIVE.

Frontālā iekrāvēja šķērssijā – tieši virs centrālā hidraulikas bloka – ir iebūvēts virzuļakumulators. Tas ir uzpildīts gan ar eļļu, gan slāpekli. Vibrācijas, kas rodas braukšanas laikā, tiek amortizētas, saspiežot slāpekli ar eļļas spiedienu.

## PRIEKŠROCĪBAS.

- ✔ Ikdienas lietošanā Comfort-Drive ir īpaši stabils un efektīvs.
- ✔ Jaunais pārslēgšanas sviras novietojums (jaunums: kreisajā grozāmās sviras pusē) ļauj ietaupīt gājiena attālumu un laiku.



Piederumu funkcija Comfort-Drive samazina iekrāvēja un aprīkojuma triecienus – rezultātā: tiek saudzēts cilvēks un mašīna. Paldies tehnikai!

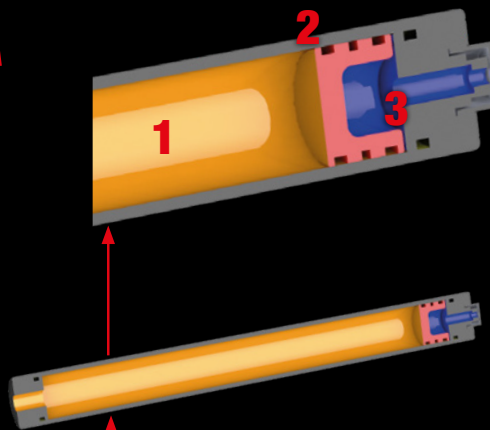

Virzuļakumulators vibrāciju slāpēšanai COMFORT-DRIVE šķērssijā.

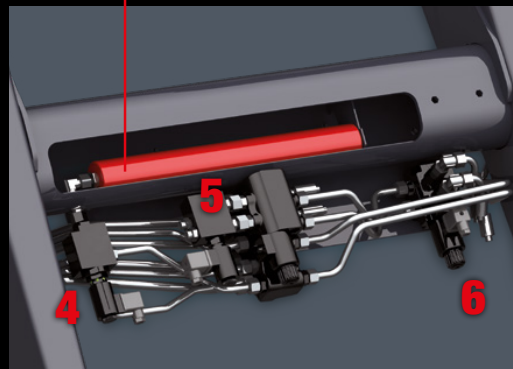

JAUNUMS:  
Pārslēgšanas  
svira šūpoles  
kreisajā pusē.

- 1** Eļļa
- 2** Virzuļakumulators ir gala pozīcijā
- 3** Slāpeklis
- 4** Meh. vai elektrohidr. COMFORT-DRIVE slēgvārsts
- 5** Elektrohidr. aprīkojuma fiksators
- 6** 4. hidrauliskais izvads
- 7** 3. hidrauliskais izvads
- 8** Centrālais hidraulikas bloks
- 9** Paplašinājuma bloks

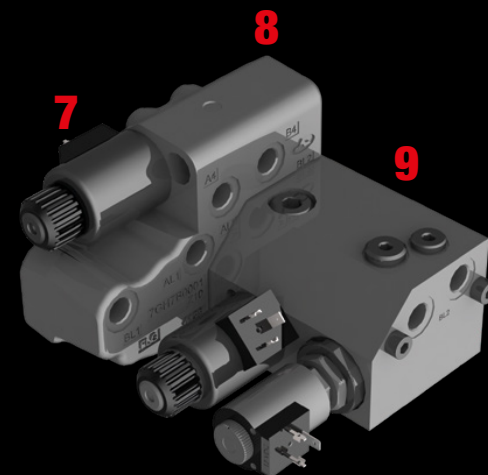

# INTELI GENTA SAIM NIEKO SANA

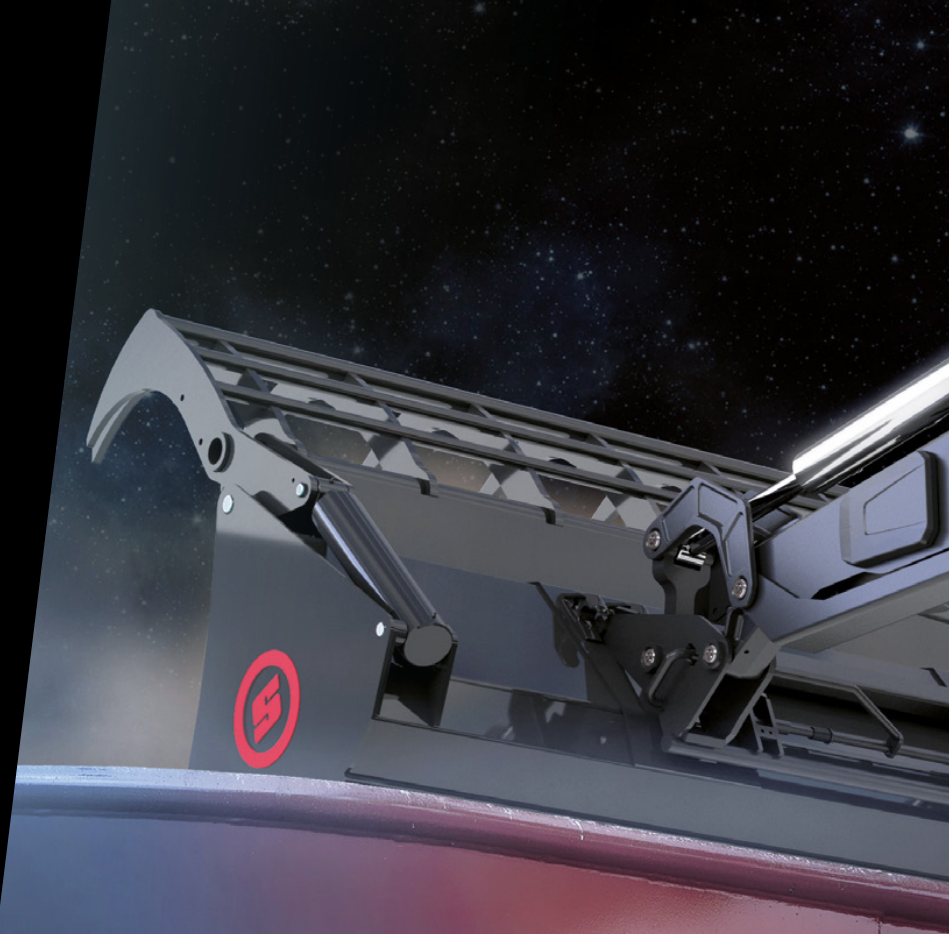

Manuāli vai automatizēti. Mūsu tehnika vienmēr strādā cilvēka labā un kopā ar cilvēku. Turklāt Jūs saglabājat pilnīgu kontroli.





# NĀKOTNE. FUNKCIJAS.



RETURN  
TO DIG



PARALLEL  
MOTION CONTROL

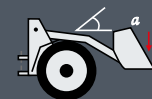

WORK  
AREA RESTRICTION



RETURN  
TO PARALLEL

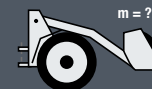

PAYLOAD WEIGHING



ELECTRONIC  
CUSHIONING

(automātiski atkarīgs no ātruma)

# VISS TIEK KONTROLĒTS.

Ērdoma forma un viegla lietošana – viss pie rokas ar STOLL vadības ierīcēm. Vēlmes, kādai jābūt vadībai, ir daudzveidīgas: daži operatori vēlas strādāt manuāli savā kontrolē citi operatori labprātāk vada automatizēti. Mūsu praktiskie STOLL modeļi piedāvā atbilstīgas funkcijas visām vēlmēm. Atrodiet savu vēlmju kandidātu.



## BASE CONTROL.

- ✓ Ļoti ērta vadība ar precīzu un drošu iekrāvēja vadīšanu.
- ✓ Integrēts pogu slēdzis papildfunkcijām.
- ✓ Piecas pamatfunkcijas: pacelšana, nolaišana, grābšana, bērsana, peldošais režīms.
- ✓ Bloķēšanas funkcija braukšanai pa ceļu.

## PRO CONTROL.

- ✓ Iekrāvēja vadība ir tikai elektriska un tādēļ īpaši viegla un ērta.
- ✓ Sešas pamatfunkcijas: pacelšana, nolaišana, grābšana, bērsana, peldošais režīms, aprīkojuma peldošais režīms.
- ✓ Plēves taustiņi papildfunkcijām (ātrā iztukšošana, 3./4. hidrauliskais izvads, bloķēšanas funkcija braukšanai pa ceļu, aprīkojuma fiksators, ComfortDrive un puse ātruma).

## TRAC CONTROL.

- ✓ Frontālais iekrāvējs tiek vadīts ar traktora proporcionālajām vienas sviras vadības ierīcēm.
- ✓ Ērdomais Trac Control aizstāj oriģinālo traktora kursorsviru bez pogas elektriskajām funkcijām.
- ✓ Piecas pamatfunkcijas: pacelšana, nolaišana, grābšana, bērsana, peldošais režīms.

# REAL<sup>3</sup>.

## ĪSTĀ 3. HIDRAULISKAIS IZVADS.

- ✓ Pieejams papildus STOLL hidrauliskajam vārstam (EWMS) Hidrauliskajam vārstam „Real<sup>3</sup>“ ir klientam pieejama funkcija, lai tajā pašā laikā varētu darbināt, piemēram, 2. hidrauliskais izvads (instrumenta savākšana / izgāšana) un 3. hidrauliskais izvads (augšējā satvērēja atvēršana / aizvēršana).
- ✓ Šī papildu funkcija nodrošina ērtāku un “vienmērīgāku” priekšējā iekrāvēja darbību, kas arī ietaupa darba laiku.
- ✓ Šo „reālo, trešo funkciju“ (Real<sup>3</sup>) darbina, izmantojot divas pogas uz vadības sviras vai priekšējā iekrāvēja vadības sviras.
- ✓ Funkcija „Real<sup>3</sup>“ ir pieejama visām parastajām hidrauliskajām sistēmām (atvērta centrā, slodzes uztveršana), kā arī mehāniskā un elektrohidrauliskā frontālā iekrāvēja vadībai un centrālās ass vārstiem.
- ✓ Pašu spiediena samazināšana, lai vieglāk savienotu šļūtenes.
- ✓ Iespējama arī atsevišķa un elastīga uzstādīšana pie traktora.
- ✓ Speciāli pielāgoti cauruļvadi ProfiLine Next Generation sērijai.



Cauruļu ieklāšana REAL3<sup>rd</sup>



EHS + REAL3<sup>rd</sup> ieskaitot 4 Hydro-Fix



REAL3<sup>rd</sup> ar standarta hidrauliku, ieskaitot 4 Hydro-Fix



REAL3<sup>rd</sup> caur traktora vārstiem

# RTL. RETURN- TO-LEVEL.

## OPTIMĀLA APRĪKOJUMA POZĪCIJA, NOSPIEŽOT POGU – PATEICOTIES RETURN-TO-LEVEL FUNKCIJAI.

- ✓ Vairs nav jāmeklē aprīkojuma pareizā pozīcija. Vai neredzat aprīkojuma stāvokli apakšējā pozīcijā? Nekādu problēmu! Nospiežot pogu, aprīkojums automātiski atkal novietojas iepriekš iestatītajā pozīcijā.
- ✓ Ar pogas nospiešanu pietiek – un vienreiz noregulētā aprīkojuma pozīcija, pateicoties ieslēdzamai līmeņa regulēšanai, atkal ieņem to pašu pozīciju: Tas ietaupa laiku un nervus.
- ✓ Tas ir ļoti viegli, un darbība notiek mehāniski: Atbrīvojiet sprūdu, iestatiet un pievelciet.
- ✓ Raksturiezīme: tā kā Return-To-Level funkcija ir integrēta statnī, šī funkcija operatoram ir vienmēr pieejama, pat ja viņš frontālo iekrāvēju piemontē citam traktoram.
- ✓ Elektriski ieslēdzama ātrās iztukšošanas sistēma ar Return-to-Level funkciju ir pieejama standartaprīkojumā.
- ✓ Skaidra priekšrocība: pateicoties līmeņa automātiskai un ātrās iztukšošanas funkcijai, kraušana notiek ātrāk un efektīvāk.

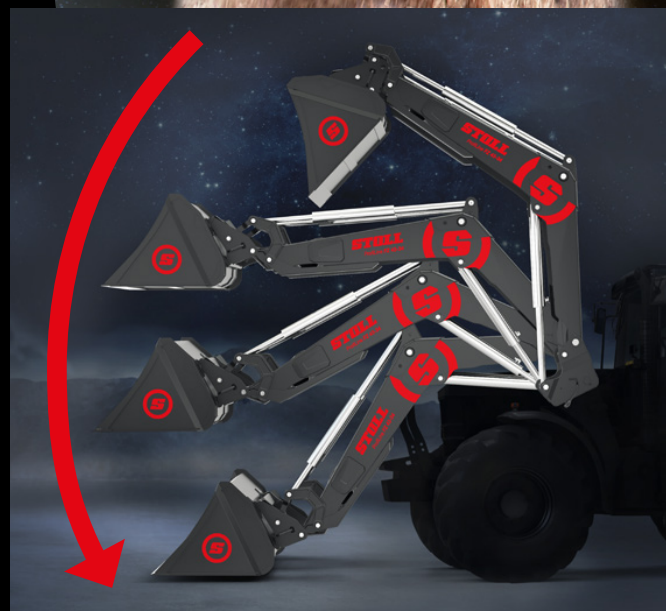



## HYDRO-FIX – ĀTRAIS HIDRAULISKAIS SAVIENOJUMS.

- ✓ Visi hidrauliskie cauruļvadi tiek ātri savienoti un atvienoti – tikai ar vienu rokas kustību.
- ✓ STOLL Hydro-Fix (taisnstūra, 4-kāršs savienojums) standartā var pievienot vai atvienot ar augstu spiedienu.
- ✓ Populārākajiem traktoru zīmoliem STOLL piedāvā papildu Hydro-Fix blokus.
- ✓ Pateicoties sērijveidā uzstādītajam nosegmehānismam, sistēma ir aizsargāta pret rupjo piesārņojumu. Lai garantētu nevainojamu darbību, sistēmai vienmēr jāpaliek tīrai.



## VISI SLĒDŽI PAREIZĀ VIETĀ – PATEICOTIES VĀRSTAM.

- ✓ Jaunais vārstu bloks izceļas ar kompakto uzbūvi – tas ietaupa vietu, samazina svaru un atvieglo servisam montāžu. Tas ir īpaši izstrādāts frontālā iekrāvēja vadībai un ļauj veikt vienkāršu montāžu tieši zem Hydro-Fix.
  - ✓ Apvienojumā ar Pro Control kursorsviru frontālā iekrāvēja papildfunkciju slēdži ir novietoti tieši kursorsvirā.
  - ✓ Vārstu bloku var iegādāties gan Pro Control, gan Base Control vadības sistēmas vajadzībām.
- Sk. sadaļu Vadības bloki 18. lappusē.

Praksē tas izskatās šādi: pateicoties papildiegrābšanas funkcijai, pilns kauss paliek pilns arī pēc pacelšanas. Rezultātā: materiāls neizbirst, augsta kraušanas jauda. Sistēma ir tik vienkārša, cik ģeniāla. Pēc kausa pacelšanas, iekrāvējam paceļot, kausu var vēlreiz sagāzt par 24°. Tā krava paliek kausā.



# NO PILNA POTENCIĀLA.

**LĪDZ MALĀM PILNS APRĪKOJUMS – PATEICOTIES MAKSIMĀLI LIELĀKAJAM SAGĀŠANAS LENĶIM UN PAPILDIEGRĀBŠANAS FUNKCIJAI.**

- ✓ Viss paliek iekšā: materiāls neizberas.
- ✓ Maksimāls sagāšanas lenķis: pie zemes no 40° līdz 46° – ar papildiegrābšanas funkciju, paceļot līdz 63°.
- ✓ STOLL papildiegrābšanas funkcija ir ekskluzīva! Vienmēr pilns kauss, materiāls neizberas.
- ✓ Kraušanas laikā aprīkojumā satīpst vairāk – un arī paliek tur, kur vajadzīgs. Rezultātā: jūtami palielinās kraušanas kapacitāte.

## APRĪKOJUMA MONTĀŽA – TIKAI ĪSS PITSTOPS.

Viegli paveicama aprīkojuma montāža. Ar pilnu spēku uz priekšu!



**1** Piebraukšana un frontālā iekrāvēja iekabināšana.



**2** Aprīkojuma sagāšana – fiksators nofiksējas automātiski.



**3** Hidrauliskā savienojuma pievienošana.

## DER JEBKURŠ APRĪKOJUMS – ARĪ NO CITIEM RAŽOTĀJIEM.

- ✓ Pie viena STOLL frontālā iekrāvēja klients var piemontēt visu veidu aprīkojumu ar Euro stiprinājumu.
- ✓ STOLL frontālajam iekrāvējam – ar mūsu kombinēto nomainīgas rāmi – der arī citu ražotāju savienošanas sistēmas.



Skid Steer



Tenias adapteris

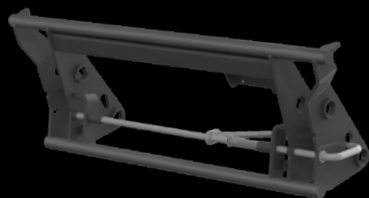

Euro

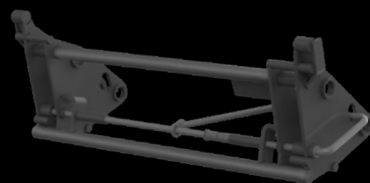

Euro + Alö

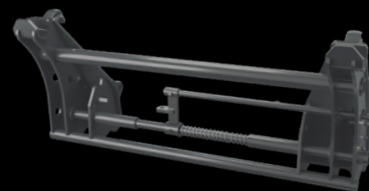

Euro + MX - FR adapteris

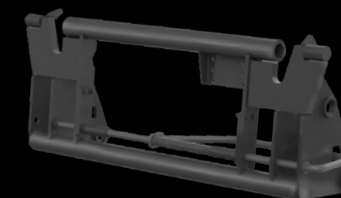

Euro + SMS

# INOVĀCIJA KLŪST PAR FUNKCIJU.

Visu mūsu inovatīvo risinājumu fokuss: funkcionalitāte jūsu ikdienai. Mēs esam apmierināti tikai tad, kad jūs uz lauka vai stalli varat izdarīt ar savu tehniku vislabāko.



**3. UN 4. HIDRAULISKAIS IZVADS.** (šeit kā spraudsavienojums)  
Hidrauliskā aprīkojuma, kā skābbarības satvērējdakšas, ķīpu satvērējs vai ķīpu krautņotājs, vienkāršai lietošanai.

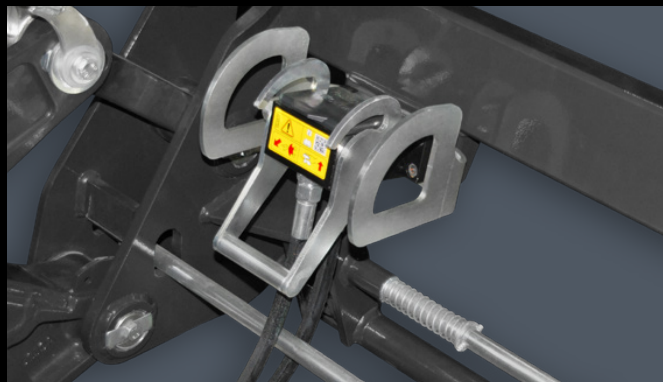

**APRĪKOJUMS FIX.**  
1-kāršs savienojums 3. hidrauliskajam izvadam.



**HYDRO-LOCK.**  
Aprīkojuma fiksators, nospiežot pogu, vēl ērtāka aprīkojuma nomaiņa neizkāpjot.



**APRĪKOJUMS FIX.**  
2-kāršs savienojums 3. un 4. hidrauliskajam izvadam.  
Vēl ātrākai hidraulisko cauruļvadu savienošanai Hydro-Fix ir pieejams arī aprīkojuma montāžai.



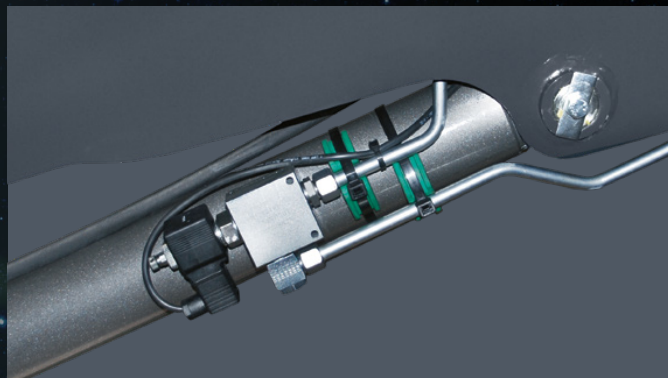

### NOLAIŠANĀS BLOKĒTĀJS.

- ✓ Nepieļauj frontālā iekrāvēja pēkšņu nolaišanos.
- ✓ Atbilst EN 12525/A1 prasībām.
- ⚠ **Kopā ar personu groziem neatbilst likuma prasībām.**

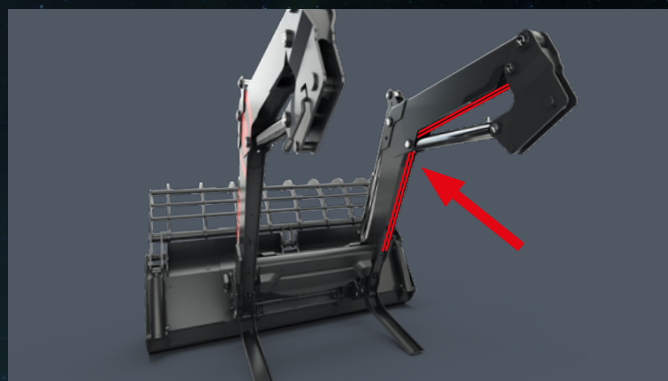

### ĪSTS TREŠAIS HIDRAULISKAIS IZVADS: REAL<sup>3</sup>.

- ✓ Trešais hidrauliskais izvads aprīkojuma vadībai neatkarīgi no frontālā iekrāvēja vadības.
- ✓ Aprīkojumam padeve notiek tieši no traktora hidrauliskā sūkņa.
- ✓ Aprīkojuma optimāla lietošana, sinhroni veicot tā funkcijas.



### COMFORT HIDRAULISKĀ SISTĒMA.

- ✓ Izvēles slēdzis frontālā iekrāvēja vai aizmugures hidrauliskās sistēmas aktivizēšanai, vienlaikus abas funkcijas nav iespējamas.
- ⚠ **Ar pareizu montāžu ir jānovērš ārējas aktivizēšanas iespēja.**



### VISAPTVEROŠAM SKATAM: KAMERAS SISTĒMA UN DARBA LUKTURI.

- ✓ Mērķtiecīgs un precīzs darbs – pateicoties kameras sistēmai un darba lukturi, autovadītājs redz labāk.
- ✓ Lielāks komforts un uzlabota efektivitāte, strādājot ar aprīkojumu.

# ĻOTI INTERESĒ TEHNIKA? VISI DATI ACUMIRKLĪ!

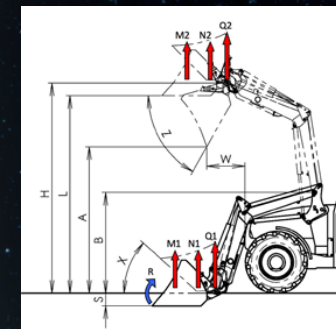

PROFILINE NEXT GENERATION				IZMĒRS 1			IZMĒRS 2					IZMĒRS 3				IZMĒRS 4			IZMĒRS 5		IZMĒRS 6			
mehānisku paralēlo vadību				FZ 36-20	FZ 36-24		FZ 39-23	FZ 39-27		FZ 39-31		FZ 41-25	FZ 41-29	FZ 41-33		FZ 43-27	FZ 43-34		FZ 46-26	FZ 46-33	FZ 48-33	FZ 48-42		
bez paralēlās vadības				FS 36-24			FS 39-27			FS 39-31				FS 41-33				FS 43-34						
Der traktoriem ar kW/ZS jaudu			kW ZS	30-51 40-70	35-65 50-90		50-75 70-100	50-80 70-110			50-80 70-110	65-90 90-120	65-105 90-140		90-130 120-180			110-170 150-230		130-200 180-270				
Celtspēja aprīkojuma pagriezienu punktā	apakšā augšā	Q1 Q2	daN	2.020 1.490	2.370 1.750		2.300 1.550	2.670 1.800		3.070 2.060		2.510 1.680	2.880 1.930	3.280 2.200		2.660 1.890	3.420 2.430		2.580 2.020	3.320 2.590	3.320 2.230	4.150 2.790		
Celtspēja (kauss) 300 mm pirms pagriezienu punkta	apakšā augšā	N1 N2	daN	2.020 1.490	2.370 1.750	2.020 1.470	2.300 1.550	2.670 1.800	2.300 1.500	3.070 2.060	2.640 1.730	2.510 1.680	2.880 1.930	3.280 2.200	2.840 1.870	2.660 1.890	3.420 2.430	3.000 2.080	2.580 2.020	3.320 2.590	3.320 2.230	4.150 2.790		
Celtspēja (paletes) 800 mm pirms pagriezienu punkta	apakšā augšā	M1 M2	daN	2.020 1.490	2.370 1.750	1.620 1.150	2.300 1.550	2.670 1.800	1.860 1.180	3.070 2.060	2.130 1.360	2.510 1.680	2.880 1.930	3.280 2.200	2.320 1.490	2.660 1.890	3.420 2.430	2.480 1.640	2.580 2.020	3.320 2.590	3.320 2.230	4.150 2.790		
Uzlaušanas spēks 800 mm pirms aprīkojuma pagriezienu punkta	apakšā	R	daN	2.620	2.890		2.910	3.550	3.080	3.550	3.080	2.900	3.540	3.850		3.540	4.580		3.840	4.560	4.140	4.900		
Maksimālā celtspēja aprīkojuma pagriezienu punktā		H	mm	3.550			3.850					4.100				4.320			4.550		4.800			
Pārkraušanas augstums (H-210)		L	mm	3.340			3.640					3.890				4.110			4.340		4.590			
Izbēršanas augstums		A	mm	2.470			2.810					3.060				3.290			3.490		3.750			
Izbēršanas attālums		W	mm	710			700					790				780			800		880			
Rakšanas dziļums		S	mm	210			210					210				210			210		210			
Statņa pagriezienu punkts		B	mm	1.680			1.800					1.945				1.945			2.045		2.180			
Sagāšanas leņķis	apakšā	X	° grādi	41			44					44				44			44		45			
	papildus iegrābts	X1	° grādi	55	-	61	-	61	-	61	-	61	-	61	-	61	-	63	-	63	-	62		
Izgāšanas leņķis	augšā	Z	° grādi	62			57					57				56			58		58			
Sūkņa jauda			l/min.	60			75					90				90			100		120			
Pacelšanas laiks			sek.	3,9	4,2	3,4	3,9	4,5	3,3	3,8	4,3	3,8	4,8	3,6	4,7	3,8	4,7	3,6	4,7	3,8	4,7	3,8	4,7	
Sagāšanas laiks, aprīkojums			sek.	0,5	0,7	0,7	0,6	0,7	0,6	0,7	0,6	0,5	0,6	0,6	0,6	0,6	0,7	0,7	0,6	0,7	0,5	0,6	0,6	
Izgāšanas laiks, aprīkojums			sek.	1,3	1,6	2,4	1,3	1,6	2,2	1,6	2,2	1,1	1,3	1,4	2,1	1,3	1,7	2,3	1,3	1,6	1,2	1,4	1,4	
Masa, iekrāvēja statnis bez aprīkojuma			kg	555	562	480	604	610	528	612	530	650	657	665	580	767	775	675	852	864	886	898		

Norādītās vērtības ir vidējās vērtības. Atkarībā no traktora tipa rodas atšķirības uz augšu vai uz leju.  
Aprēķināts ar 195 baru hidroilisko spiedienu!



FZ statnis ar mehānisku paralēlo vadību:  
spēcīgi risinājumi profesionāļiem no profesionāļiem.



FS statnis bez paralēlās vadības:  
Smagiem apstākļiem ar izcilu cenas un kvalitātes attiecību.

STANDARTAPRĪKOJUMS PROFILINE NEXT GENERATION	FZ IEKRĀVĒJS	FZ IEKRĀVĒJS / RETURN-TO-LEVEL	FS IEKRĀVĒJS
Frontālā iekrāvēja statnis no smalkgraudainā tērauda	•	•	•
Z-kinemātika, iekšpusē izvietots vadības stienis	•	•	–
Slēpti hidrauliskie cauruļvadi ar pieeju servisam	•	•	•
Divkāšas darbības hidrauliskie cilindri	•	•	•
Aprīkojuma cilindri, sinhrona darbība	•	•	–
Vizuālais indikators	•	•	•
DX gultņu ieliktni visiem iekrāvēja pagrieziena punktiem	•	•	•
Automātisks meh. aprīkojuma fiksators	•	•	•
<b>IZVĒLES APRĪKOJUMS PROFILINE NEXT GENERATION</b>			
Elektrohidr. aprīkojuma fiksators	•	•	•
HYDRO-FIX: ātrs hidrauliskais savienojums	•	•	•
3. un 4. hidrauliskais izvads	•	•	•
1 sviras vadības ierīce, Boudena trose	•	•	•
Proporcionāla elektr. 1 sviras vadības ierīce	•	•	•
ECO-Pro proporcionālā vadība	•	•	•
Comfort-Drive (ieslēdzams arī elektr.)	•	•	•
Papildiegrābšanas funkcija	•	•	–
Aprīkojuma ātrā iztukšošana	–	•	–
Vienlaikus statņa pacelšana un aprīkojuma iztukšošana	–	•	–
Ātrā iztukšošana	–	–	•
Return-to-level (līmeņa automātika)	–	•	–

Saglabātas tiesības veikt izmaiņas. Attēli daļēji ar speciālo aprīkojumu. Frontālie iekrāvēji vienmēr jānovieto ar piemērotu aprīkojumu. Attēlošanas iemeslu dēļ dažos attēlos tas nav ievērots. STOLL piederumi un piedāvātie komponenti ir paredzēti vienīgi mērķim paredzētai lietošanai ar STOLL frontālajiem iekrāvējiem.

**Varoņiem ir nepieciešams varonīgs ekipējums, lai viņi varētu dot visu no sevis. Mūsu ProfiLine Next Generation koncentrēto jaudu jūs atradīsiet faktos un skaitļos šajās lapās.**



Wilhelm STOLL Maschinenfabrik GmbH  
Bahnhofstr. 21 | 38268 Lengede  
Tälrunis: +49 (0) 53 44 / 20-222  
Fakss: +49 (0) 53 44 / 20-49182

[www.stoll-germany.com](http://www.stoll-germany.com)